

### ITALIANO

#### AVVERTENZE

- Se si collega il cavo di accensione (rosso) e il cavo della batteria (giallo) al telaio dell'automobile (terra), può verificarsi un corto circuito, che a sua volta potrebbe causare un incendio. Collegare sempre i cavi alla fonte di alimentazione che attraversa la scatola dei fusibili.

#### ATTENZIONE

- Il montaggio e il cablaggio del prodotto richiedono abilità ed esperienza. Ai fini della sicurezza, far eseguire i lavori di montaggio e cablaggio ad un professionista.
- Alimentare l'apparecchio esclusivamente con una tensione nominale di 12 V CC, con polo negativo a massa.
- Non installare l'apparecchio in un luogo esposto alla luce solare diretta, a calore o umidità eccessivi. Evitare anche luoghi molto polverosi o soggetti a schizzi d'acqua.
- Se l'interruttore dell'accensione del proprio veicolo non è dotato di posizione ACC, o se il cavo dell'accensione è collegato ad una fonte di alimentazione con tensione costante come il cavo della batteria, l'alimentazione dell'apparecchio non sarà in connessione con l'interruttore dell'accensione (cioè l'apparecchio non si accenderà e non si spegnerà in sincronizzazione con l'accensione e lo spegnimento del motore). Se desiderate mettere in connessione l'alimentazione dell'apparecchio con l'interruttore dell'accensione del veicolo, collegate il cavo dell'accensione ad una fonte di alimentazione che possa essere attivata e disattivata con la chiavetta di accensione.
- Se la consolle ha un coperchio, assicurarsi di installare l'unità in modo che il frontalino non urti il coperchio quando viene aperto e chiuso.
- Se il fusibile si dovesse bruciare, assicurarsi innanzitutto che i cavi non siano in contatto, in modo da evitare un corto circuito, quindi sostituire il fusibile usato con uno nuovo della stessa portata.
- Isolare i cavi non collegati con del nastro in vinile o un altro materiale simile. Per evitare corto circuiti, non rimuovere i coperchi all'estremità dei cavi scollegati o dei terminali.
- Dopo avere installato l'unità, controllare che le luci dei freni, gli indicatori, il tergicristallo e così via dell'automobile funzionino correttamente.
- Se il freno di stazionamento non è innestato, sul monitor viene visualizzata l'indicazione "Parking Brake (Freno Di Stazionamento)" e le immagini riprodotte non vengono visualizzate.
  - Questo messaggio di avvertimento viene visualizzato solo se il filo del freno di stazionamento è collegato all'impianto corrispondente integrato nell'auto.

### РУССКИЙ

#### ПРЕДУПРЕЖДЕНИЕ

- Подсоединение провода зажигания (красный) и провода батареи (желтый) к корпусу автомобиля (заземление) может привести к короткому замыканию, которое в свое очередь может вызвать возгорание. Подсоединяйте эти провода только к источнику питания, снабженному закрытым плавким предохранителем.

#### ВНИМАНИЕ

- Установка и подключение данного изделия требует умений и опыта. Из соображений безопасности предоставьте осуществление установки и подключения профессионалам.
- Следует соединить заземление аппарата с отрицательным полюсом источника электропитания 12 В постоянного тока.
- Не устанавливайте устройство в местах, подвергающихся воздействию прямых солнечных лучей, и в местах с повышенной температурой или влажностью. Также избегайте сильно запыленных мест и мест, где на устройство могут попасть брызги воды.
- Если зажигание вашего автомобиля не имеет положения ACC, или если кабель зажигания присоединен к источнику питания с постоянным напряжением, как, например, батарейный кабель, питание не будет соединено с зажиганием (то есть не будет включаться и выключаться одновременно с зажиганием). Если Вы хотите соединить питание устройства с зажиганием, следует присоединить кабель зажигания к источнику питания, который можно включать и выключать с помощью ключа зажигания.
- Если консоль снабжена крышкой, устанавливайте устройство таким образом, чтобы передняя панель не задевала крышку при ее открывании и закрывании.
- Если сгорел предохранитель, прежде всего убедитесь в отсутствии короткого замыкания проводов, а затем установите новый предохранитель с такими же характеристиками.
- Изолируйте отсоединенные провода виниловой лентой или подобным материалом. Во избежание короткого замыкания не снимайте колпачки с концов отсоединенных проводов или контактов.
- После того, как устройство установлено, проверьте правильность работы ламп тормозов, указателей поворота, дворников и т.д.
- Если стояночный тормоз не включен, на мониторе появляется сообщение "Parking Brake" и изображение воспроизведения отображаться не будет.
  - Это предупреждение появляется только в том случае, если провод стояночного тормоза подключен к стояночной тормозной системе автомобиля.

#### Spazio richiesto per l'installazione / Пространство, необходимое для установки

- L'unità non può essere installata in un'auto che presenta ostacoli nell'area indicata di seguito.
- Нельзя устанавливать устройство в автомобиле, в котором есть какие-либо препятствия в пределах расстояния, указанного ниже.

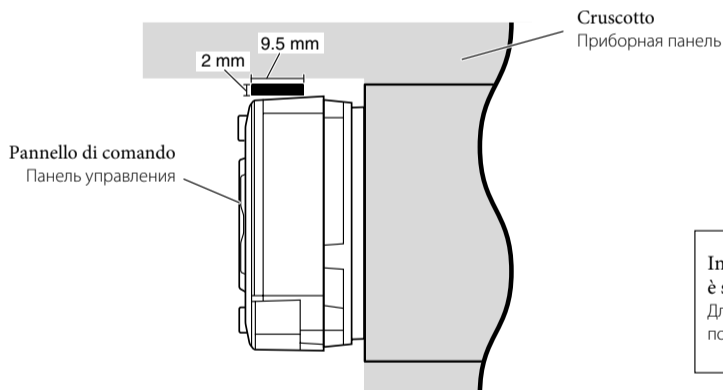

In questa illustrazione la finitura della piastra è scollegata per consentirne la spiegazione. Для наглядности декоративная пластина показана снятой.

#### Attenzione durante l'installazione / Предостережение во время установки

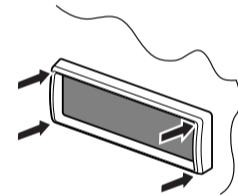

Inserire l'unità nel supporto di montaggio premendo sui quattro angoli della finitura della piastra.

- NON premere sul pannello (in grigio nell'illustrazione). Поместите приемник в монтажную панель, используя четыре угла лицевой панели.
- НЕ нажимайте на панель (затемнена на рисунке).

#### Componenti da usare per l'installazione ed il collegamento

Assieme all'apparecchio vengono forniti i componenti sottoindicati. Prima di procedere, verificare che tutto sia in ordine.

#### Список деталей для установки и подключения

Следующие детали поставлены в комплекте с устройством. После проверки комплектации, пожалуйста, установите их правильно.

A / B

Contenitore/Pannello di comando  
Жесткий футляр/Панель управления

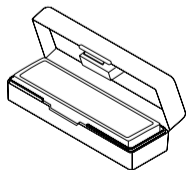

C

Protezione  
Муфта

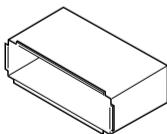

D

Piastra di finitura  
Декоративную панель

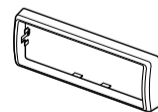

E

Cavo di alimentazione  
Кабель питания

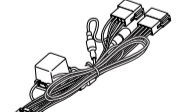

F

Connettori a crimpare  
Обжимные разъемы

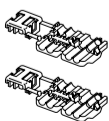

G

Lavatrice (ø5)  
Шайба (№5)



H

Dado di fermo (M5)  
Фиксирующая гайка (M5)



I

Bullone di montaggio (M5 x 20 mm)  
Крепежный болт (M5 x 20 мм)



J

Gommino  
Резиновый чехол



K

Maniglie  
Рычаги



L

Telecomando  
Дистанционного управления



M

Batteria  
Батарейка



N

Prolunga del segnale di retromarcia  
Удлинительный кабель сигнала заднего хода

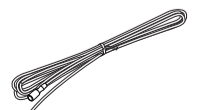

## INSTALLAZIONE (MONTAGGIO SUL CRUSCOTTO)

La figura che segue rappresenta un'installazione tipica. Per chiarimenti o informazioni relative ai kit per l'installazione, rivolgersi al proprio rivenditore di sistemi audio per auto Kenwood o all'azienda fornitrice dei kit.

- Se necessario, fare effettuare l'installazione da un tecnico qualificato.
- Assicurarsi di non bloccare il ventilatore sul pannello posteriore per mantenere una ventilazione corretta una volta effettuata l'installazione.

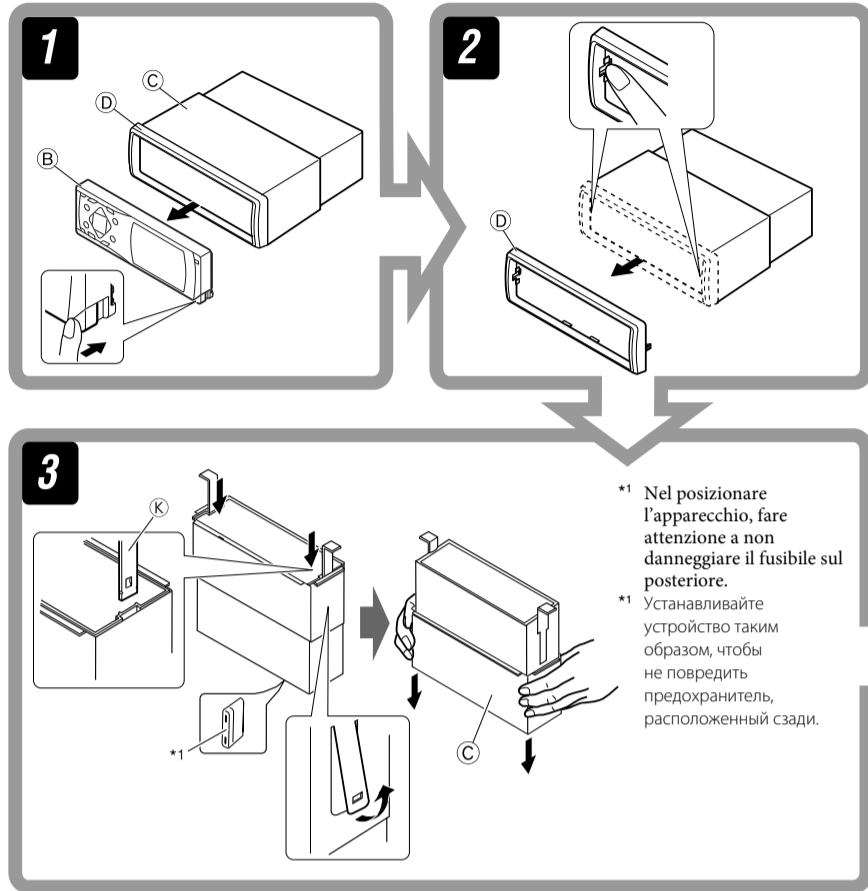

## УСТАНОВКА (УСТАНОВКА В ПРИБОРНУЮ ПАНЕЛЬ)

На следующих иллюстрациях показана типовая установка. Если у вас есть вопросы или вам необходима информация относительно установочных комплектов, обратитесь к своему дилеру аудиосистем Kenwood для автомобилей или в фирму-поставщик комплектов.

- Если Вы не знаете точно, как следует устанавливать это устройство, обратитесь к квалифицированному специалисту.
- При установке для обеспечения правильной вентиляции не закрывайте вентилятор на задней панели.

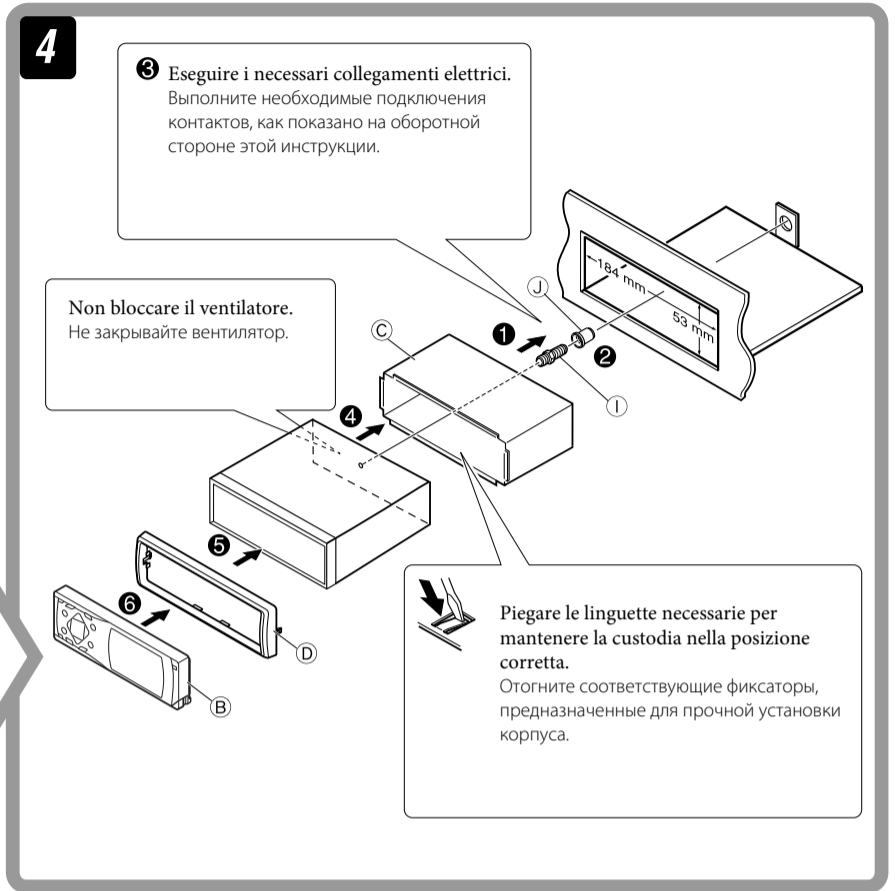

### Utilizzo del supporto supplementare / При использовании дополнительной стойки

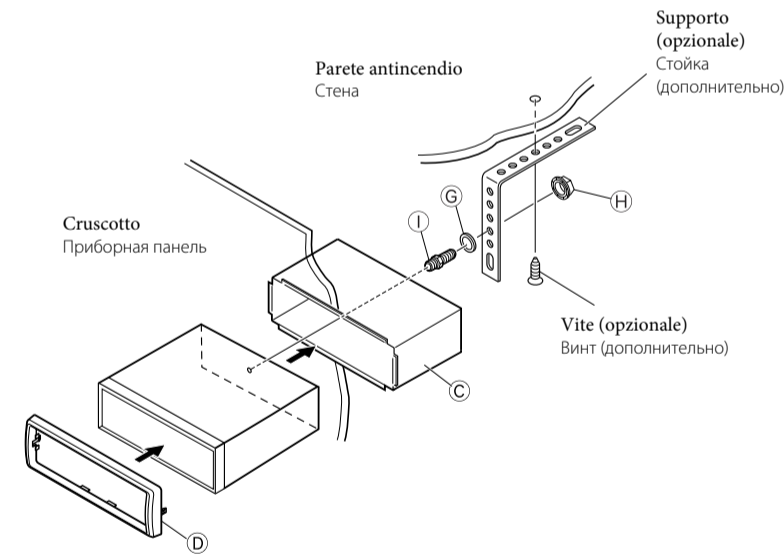

Installare l'unità a un'inclinazione inferiore a 30°.  
Установите устройство под углом менее 30°.

### Installazione dell'apparecchio senza protezione / При установке устройства без использования муфты

Ad esempio, in una Toyota, si deve innanzi tutto togliere la radio ed installare poi l'apparecchio in suo luogo.

В автомобилях "Toyota", например, сначала удалите автомобильную магнитолу, затем установите на ее место это устройство.

Viti a testa piana (M5 x 8 mm) \*2  
Крепежные винты (M5 x 8 мм) \*2

\*2 Non fornite con l'apparecchio.  
\*2 Не входят в комплект.

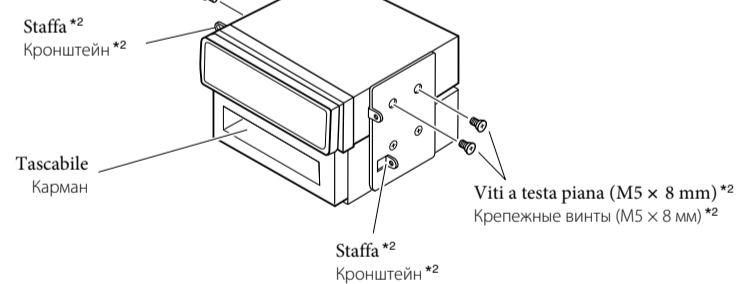

**Nota:** Durante l'installazione dell'apparecchio sulla staffa di montaggio, utilizzare esclusivamente le viti da 8 mm. Si ricorda che l'uso di viti più lunghe potrebbe danneggiare l'apparecchio.

**Примечание:** При установке устройства на крепежный кронштейн, используйте только винты длиной 8 мм. При использовании более длинных винтов можно повредить устройство.

### Rimozione dell'apparecchio

Prima di rimuovere l'apparecchio, sganciare la parte posteriore.

### Удаление устройства

Перед удалением устройства освободите заднюю часть.

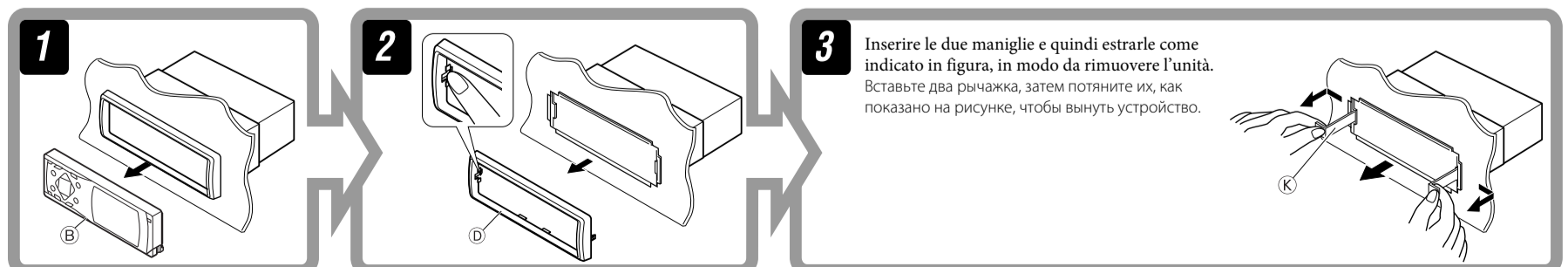

## COLLEGAMENTI ELETTRICI

Per evitare cortocircuiti, si consiglia di scollegare il terminale negativo della batteria e di realizzare tutti i collegamenti elettrici prima d'installare l'apparecchio.

• **Dopo l'installazione accertarsi di collegare l'unità a terra sul telaio dell'automobile.**

### Note:

- Sostituire il fusibile con uno della potenza specificata. Se il fusibile si brucia spesso, rivolgersi al proprio rivenditore di sistemi audio per auto Kenwood.
- Si consiglia di collegare i diffusori di potenza massima superiore a 50 W (sia posteriore che anteriore, con impedenza da **4 Ω a 8 Ω**). Se la potenza massima dei diffusori è inferiore a 50 W, selezionare "Amplifier Gain" per evitare che i diffusori subiscano danni (cfr. pagina 35 delle **ISTRUZIONI PER L'USO**).
- Per evitare cortocircuiti, ricoprire i terminali dei fili **INUTILIZZATI** con nastro isolante.
- Dopo l'uso, il dissipatore di calore si surriscalda. Evitare di toccarlo quando si estrae l'apparecchio.



## ЭЛЕКТРИЧЕСКИЕ ПОДКЛЮЧЕНИЯ

Для предотвращения коротких замыканий мы рекомендуем Вам отсоединить отрицательный разъем аккумулятора и осуществить все подключения перед установкой устройства.

• **После установки обязательно заземлите данное устройство на шасси автомобиля.**

### Примечания:

- Заменяйте предохранитель другим предохранителем указанного класса. Если предохранитель часто перегорает, обратитесь к своему дилеру аудиосистем Kenwood для автомобилей.
- Рекомендуется подключать динамики с максимальной мощностью более 50 Вт (к задней и передней панели устройства, с полным сопротивлением от **4 Ω до 8 Ω**). Если максимальная мощность динамиков менее 50 Вт, перейдите в режим "Amplifier gain", чтобы предотвратить их повреждение (см. **ИНСТРУКЦИЯ ПО ЭКСПЛУАТАЦИИ** на стр. 35).
- Для предотвращения короткого замыкания заклейте **НЕИСПОЛЬЗУЕМЫЕ** концы изолирующей лентой.
- Радиатор во время использования сильно нагревается. Старайтесь его не трогать во время удаления устройства.

### PRECAUZIONI! Collegamento del cavo di alimentazione e delle casse:

- **NON collegare i fili del cavo di alimentazione per le casse alla batteria dell'auto perché l'apparecchio ne verrebbe seriamente danneggiato.**
- **PRIMA** di collegare i fili del cavo di alimentazione per le casse alle casse stesse, verificare il relativo cablaggio sulla vettura.

### ПРЕДОСТЕРЕЖЕНИЯ по питанию и подключению громкоговорителей:

- **НЕ подключайте провода громкоговорителей к аккумулятору автомобиля, иначе устройство будет повреждено.**
- **ПЕРЕД** подключением проводов громкоговорителей к кабелю питания громкоговорителя проверьте схему соединений громкоговорителей в Вашем автомобиле.

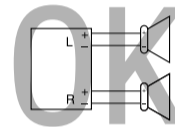
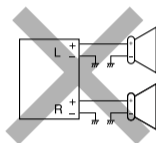
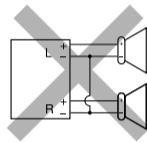

### Se la propria auto dispone del connettore ISO / Если автомобиль оснащен разъемом ISO

- Collegare i connettori ISO come mostrato in figura.
- Подключите разъемы ISO, как показано на рисунке.

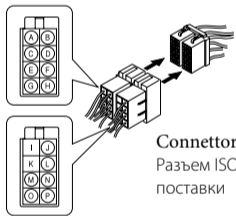

Dalla carrozzeria dell'auto  
От корпуса автомобиля

Connettore ISO del cavo di alimentazione fornito  
Разъем ISO шнура питания, входящего в комплект поставки

Vista dal lato dei cavi  
Вид со стороны выводов

### Per alcune automobili VW/Audi o Opel (Vauxhall) / Для некоторых автомобилей VW/Audi или Opel (Vauxhall)

Potrebbe essere necessario modificare il cablaggio del cavo di alimentazione fornito come illustrato.

- Contattare il proprio rivenditore di automobili prima di installare questo ricevitore.

Vозможно, потребуется изменить схему соединений для прилагаемого шнура питания, как показано на рисунке.

- Перед установкой приемника обратитесь к авторизованному агенту по продажам автомобильных систем.

Cablaggio originale  
Исходная схема соединений

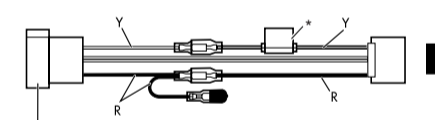

Connettore ISO  
Разъем ISO

Cablaggio modificato 1  
Преобразованная схема соединений 1

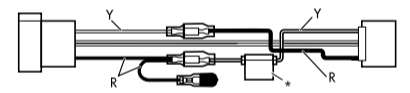

Utilizzare il cablaggio modificato 2 se il ricevitore non viene acceso.  
Если приемник не включается, используйте преобразованную схему соединений 2.

\* Bobina di arresto  
Удушье катушки

Y: Giallo  
Желтый

R: Rosso  
Красный

Cablaggio modificato 2  
Преобразованная схема соединений 2

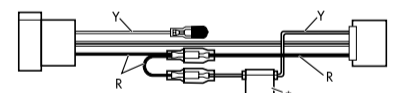

### A Collegamento del filo del freno a mano / Подключение провода стояночного тормоза

Collegare il filo del freno a mano al sistema del freno a mano incorporato nell'auto.

Подключить провод стояночного тормоза к проводке стояночного тормоза автомобиля.

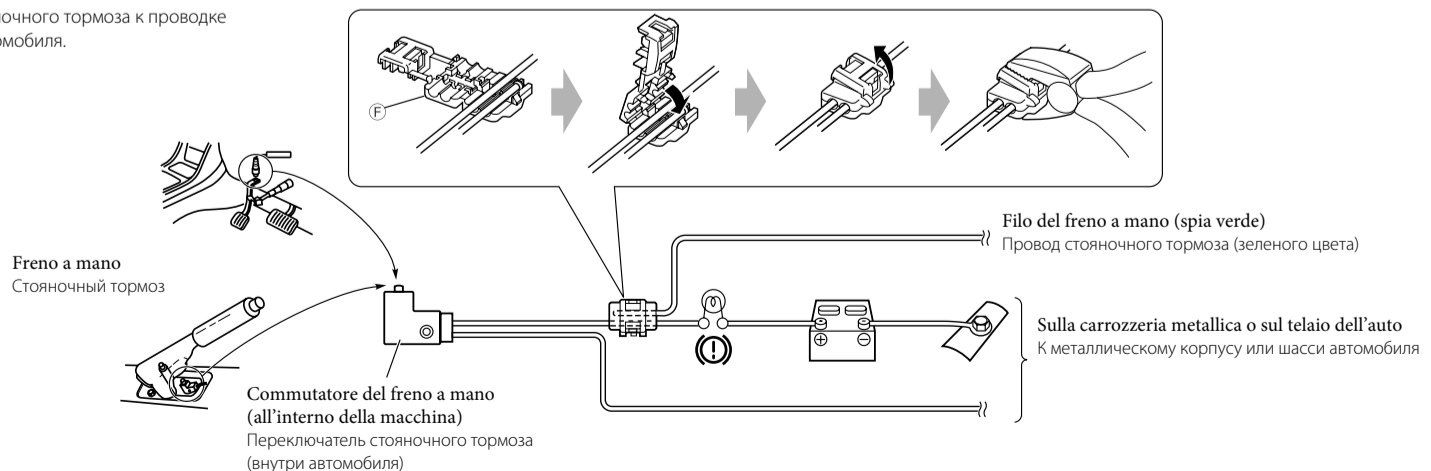

**B Collegamento del cavo REVERSE GEAR SIGNAL (per telecamera per la visione posteriore) / Подсоединение провода REVERSE GEAR SIGNAL (СИГНАЛ ВКЛЮЧЕНИЯ ЗАДНЕЙ СКОРОСТИ) (для видеокamеры заднего вида)**

Individuare il filo del fanale posteriore nel bagagliaio.  
Найдите в багажнике провод задней фары.

Filo del fanale posteriore  
Провод задней фары

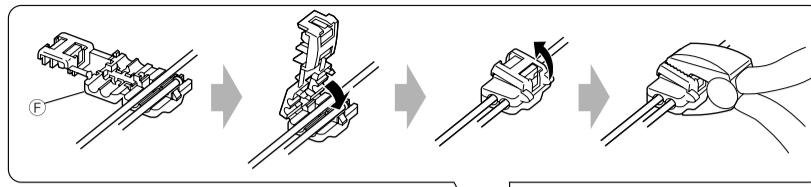
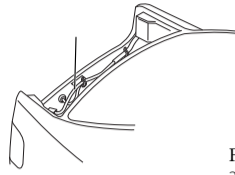

Fanali posteriori  
Задние фары

Per il fanale posteriore  
К задней фаре

Filo del fanale posteriore  
Провод задней фары

KDV-7241

REVERSE GEAR SIGNAL

Pórpura con striscia bianca  
Пурпурный с белой полосой

**Collegamenti senza utilizzare i connettori ISO**

**Prima del collegamento:** Verificare attentamente il cablaggio della vettura. Si ricorda che un collegamento improprio può danneggiare seriamente l'apparecchio. I conduttori del cavo di alimentazione e quelli del connettore sulla carrozzeria potrebbero essere di colore diverso.

- 1 Tagliare il connettore ISO.
- 2 Collegare i conduttori colorati del cavo di alimentazione nell'ordine indicato nella figura di seguito.
- 3 Collegare il cavo dell'antenna.
- 4 Infine, collegare i cablaggi all'apparecchio.

**Подключение без использования разъемов ISO**

**Перед началом подключений:** Тщательно проверьте проводку в автомобиле. Неправильное подключение может привести к серьезному повреждению устройства. Жилы силового кабеля и жилы соединителя от кузова автомобиля могут быть разного цвета.

- 1 Обрежьте разъем ISO.
- 2 Подсоедините цветные провода шнура питания в указанном ниже порядке.
- 3 Подключите кабель антенны.
- 4 В последнюю очередь подключите электропроводку к устройству.

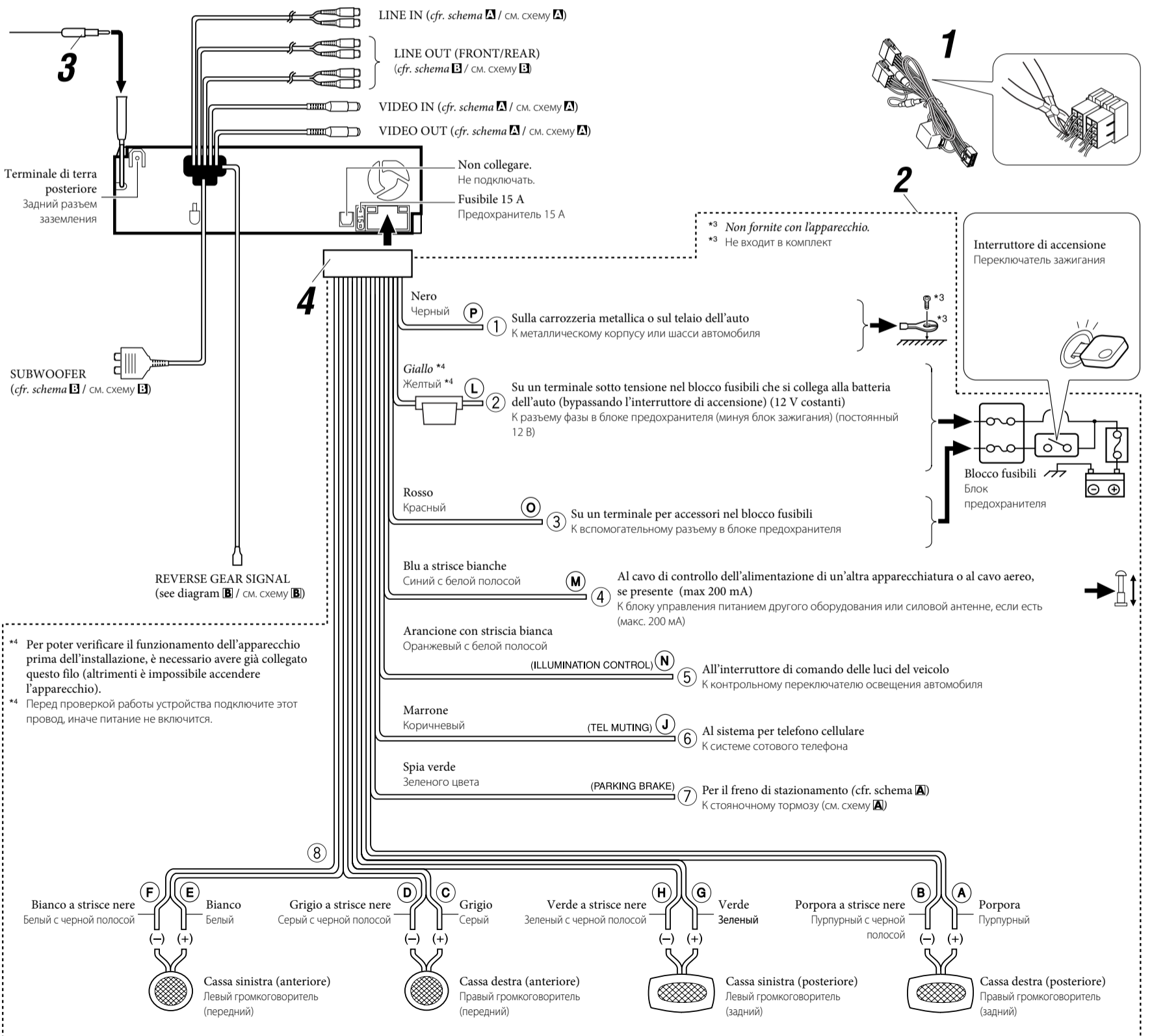

## A Collegamenti per la riproduzione di componenti esterni / Подключения для воспроизведения с внешнего устройства

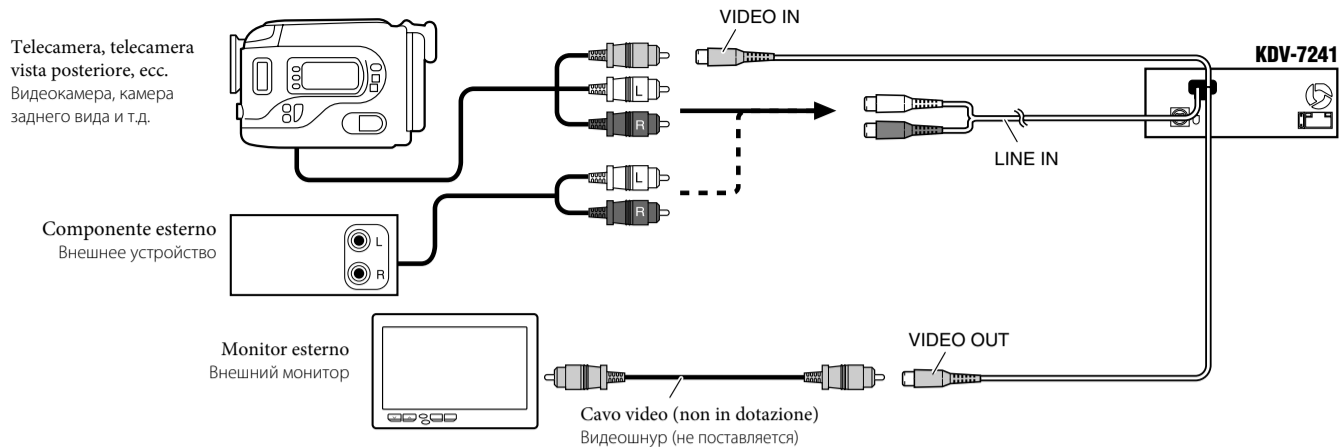

## B Collegamento di amplificatori esterni / Подключение внешних усилителей

È possibile potenziare l'impianto stereo dell'auto collegando un amplificatore.

- Collegare il cavo di controllo dell'alimentazione (blu a strisce bianche) al cavo di controllo dell'alimentazione dell'altra apparecchiatura, in modo che questa possa essere controllata attraverso la presente unità.
- Solo per l'amplificatore:**
  - Scollegare le casse dall'apparecchio e collegarle all'amplificatore. Non utilizzare i contatti delle casse dell'apparecchio.
  - Per ottenere suoni chiari e per evitare il surriscaldamento interno dell'unità, è possibile disattivare l'amplificatore incorporato ed inviare i segnali audio solo agli amplificatori esterni. Cfr. pagina 35 delle ISTRUZIONI PER L'USO (libretto separato).

Можно подключить усилители для обновления автомобильной стереосистемы.

- Подсоедините силовой кабель (синий с белой полоской) к силовому кабелю другого оборудования для возможности управления с данного устройства.
- Только для усилителя:**
  - Отсоедините громкоговорители от данного устройства, подключите их к усилителю. Оставьте провода громкоговорителей данного устройства неиспользуемыми.
  - Для получения более чистого звука и предотвращения внутреннего перегрева приемника можно отключить встроенный усилитель и использовать для усиления аудиосигнала только внешние усилители. См. стр. 35 ИНСТРУКЦИЯ ПО ЭКСПЛУАТАЦИИ (в отдельном издании).

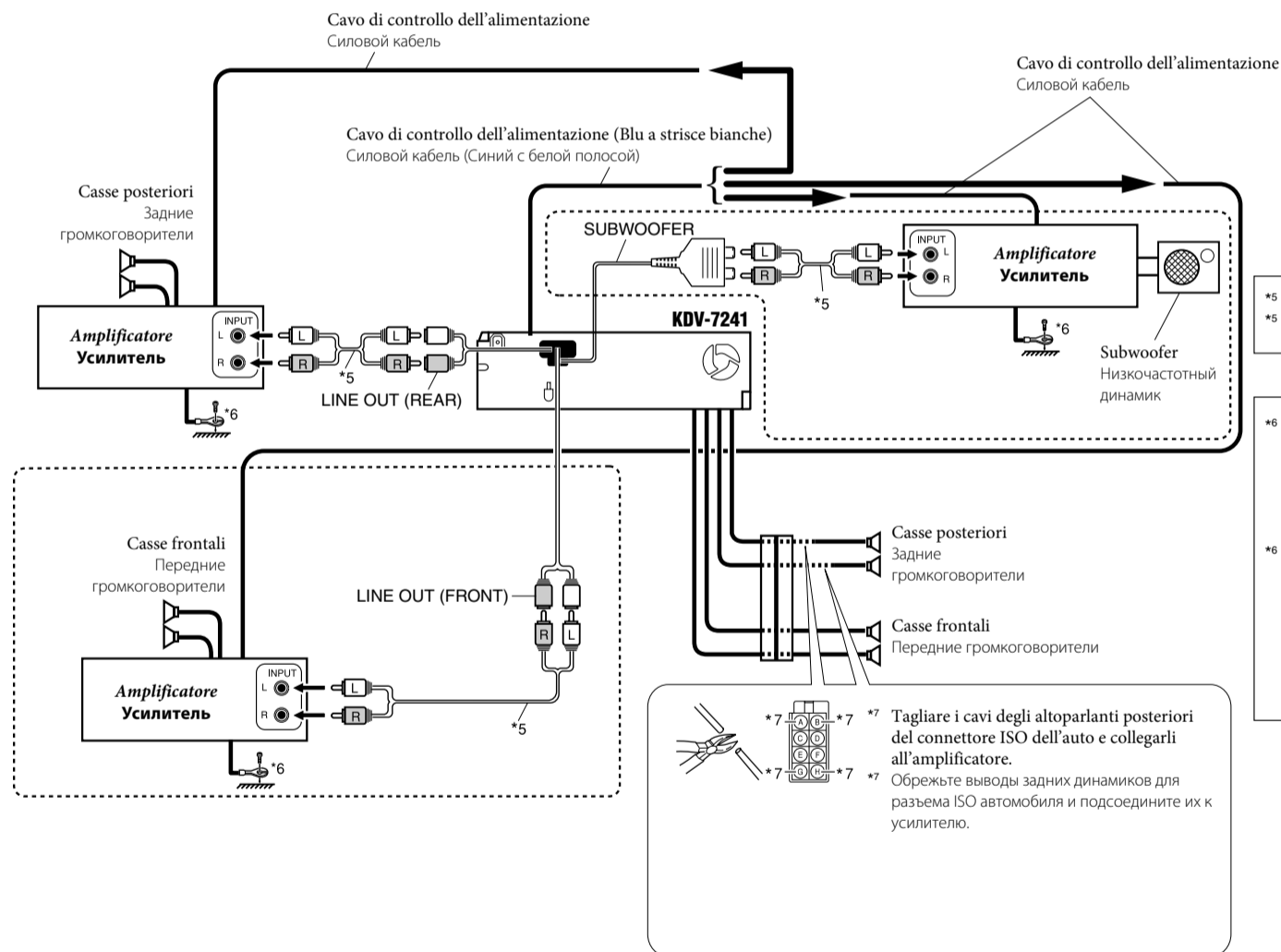

\*5 Cavo audio (non in dotazione)  
Аудиошнур (не поставляется)

\*6 Fissare saldamente il filo di terra alla carrozzeria o al telaio dell'auto—in un punto non verniciato (dovendo fissare il filo ad un punto verniciato, occorre provvedere alla preventiva sverniciatura, altrimenti l'unità potrebbe danneggiarsi).

\*6 Pлотно прикрепите заземляющий провод к металлическому кузову или шасси автомобиля—в месте, не покрытом краской (если оно покрыто краской, удалите краску перед тем, как прикреплять провод). Невыполнение этого требования может привести к повреждению данного устройства.

## RICERCA GUASTI

- **Il fusibile brucia.**
  - \* I fili rossi e neri sono stati collegati correttamente?
- **Non si riesce ad accendere l'apparecchio.**
  - \* Il filo giallo è stato collegato?
- **Non esce alcun suono dalle casse.**
  - \* Il filo di uscita delle casse è stato protetto contro i cortocircuiti?
- **Suono distorto.**
  - \* Il filo di uscita delle casse è collegato a terra?
  - \* I terminali “-” delle casse di sinistra e destra sono stati collegati a terra in comune?
- **Vi sono interferenze nell'audio.**
  - \* Il terminale a terra posteriore è collegato al telaio dell'automobile per mezzo di cavi più corti e più grossi?
- **L'apparecchio si surriscalda.**
  - \* Il filo di uscita delle casse è collegato a terra?
  - \* I terminali “-” delle casse di sinistra e destra sono stati collegati a terra in comune?
- **L'unità non funziona.**
  - \* È stata inizializzata l'unità?

## ВЫЯВЛЕНИЕ НЕИСПРАВНОСТЕЙ

- **Сработал предохранитель.**
  - \* Правильно ли подключены черный и красный провода?
- **Питание не включается.**
  - \* Подключен ли желтый провод?
- **Звук не выводится через громкоговорители.**
  - \* Нет ли короткого замыкания на кабеле выхода громкоговорителей?
- **Звук искажен.**
  - \* Заземлен ли провод выхода громкоговорителей?
  - \* Заземлены ли разъемы “-” правого (R) и левого (L) громкоговорителей?
- **Шум мешает звучанию.**
  - \* Соединен ли находящийся сзади зажим заземления с шасси автомобиля с помощью более короткого и тонкого шнуров?
- **Устройство нагревается.**
  - \* Заземлен ли провод выхода громкоговорителей?
  - \* Заземлены ли разъемы “-” правого (R) и левого (L) громкоговорителей?
- **Приемник не работает.**
  - \* Выполнена ли перенастройка приемника?